

# Instruktionsbog - Bedienungsanleitung Reservedelsbog - Ersatzteilkatalog



**Saltnex**

Saltnex ApS - Nyholmsvej 7, DK 8930 Randers NØ - CVR: 37629782 - Tlf: +4521267639  
Mail: hc@saltnex.dk - lene@saltnex.dk - www.saltnex.dk

Tyskland - Østrig - Schweiz:  
**Epoke Maschinenbau GmbH & co KG**  
**Am Kreuzacher 1 D 36124 Eichenzell Tel.:06659-98 69-6-22**

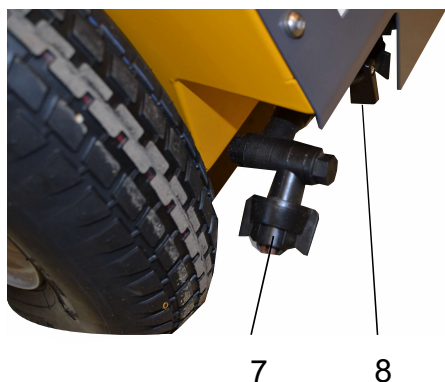
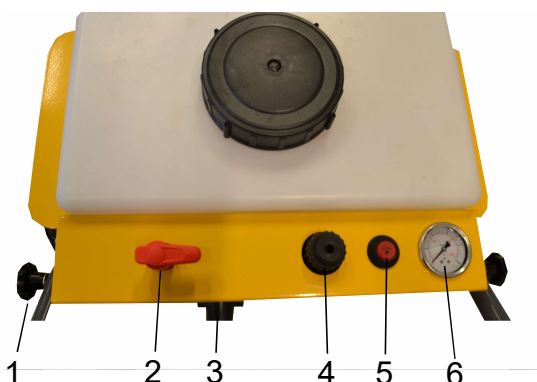

## Forord:

Denne instruktionsbog indeholder vigtige oplysninger om betjening og vedligehold. Ved korrekt anvendelse og regelmæssig vedligeholdelse kan maskinen arbejde tilfredsstillende i mange år.

## Produktbeskrivelse:

Rammen er opbygget i bukket fladstål, overfladebehandlingen er C 4 kvalitet. Tanken på 50 L er fremstillet af polyethylen. Pumper er en 12 V membranpumpe. Justerbar sikkerhedsventil til regulering af væsketryk. Batteriet er på 18 amp. med et kapacitet på 6 X50 L pr. udspredding. Maskinen er udstyret med spredebom med 2 dyser, spredebredde 80 cm samt 2 side dyser a 50 cm spredebredde

0 - ladeapparat for opladning af batteri.

1 - Justerbar håndtag.

2 - Hane for valg af spredebom eller håndlance.

3 - Stik til tilkobling af lader.

4 - Håndtag for regulering af væske mængde.

5 - On/off kontakt.

6 - Manometer for kontrol af væsketryk

7 - Sidedyse spredebredde 50 cm.

8 - Bom med 2 stk. dyser, spredebredde 80 cm.

9 - Håndlance med 5 m. slange

## Væskeskema:

spredebom 80 cm.

1 bar 1.9 L/min. = 20 - 30 ml/m<sup>2</sup>

2 bar 2.9 L/min = 30 - 40 ml/m<sup>2</sup>

max tryk 2 bar

Spredebom m/sidedyse 180 cm.

1 bar 3.9 L/min = 20 - 30 ml/m<sup>2</sup>

max tryk 1 bar

Håndlance

1 bar 0,70 L/min 2 bar 0,90 L/min 5 bar 1,30L/min

Model-Modell:	Serienr.-Serial-Seriell: år-year-Jahr
Vægt-Weight-Gewicht :	Totalvægt-Totalweight-Gesamtgewicht :
PTO: 540 l/min	El-Power-energie: 12V
	
Hydraulik-Hydrauliss 15-30 l/min. 180bar	
Saltnex ApS Nyholmsvej 7 8930 Randers NØ. Denmark. tlf: +45 27108814, www. saltnex.dk	

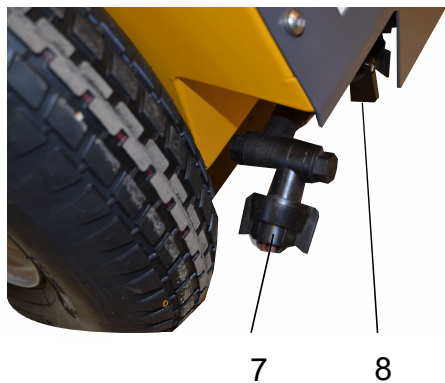
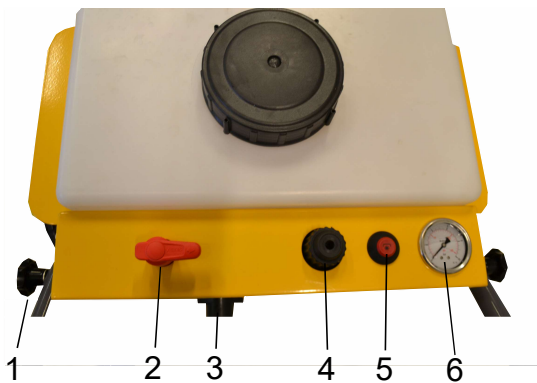

## Einführung:

Dieses Handbuch enthält wichtige Informationen auf Service und Wartung. Bei sachgemäßer Anwendung und regelmäßige Wartung wird die Maschine für viele Jahre funktionsfähig sein.

## Produktbeschreibung:

Der Rahmen besteht aus gebogenem Flachstahl, und die Oberflächenbehandlung ist C4 Qualität. Der 50L Tank ist aus Polyethylen hergestellt. Pumpen sind 12V Membranpumpen. Einstellbares Sicherheitsventil zur Regulierung des Flüssigkeitsdruck. Die Batterie ist 18 Ampere mit Kapazität von 6x50L.per Verbreitung. Die Maschine ist mit einem Streubalken mit zwei Düsen ausgestattet, Streubreite ist 80 cm und zwei Seitendüsen mit einer Streubreite je 50 cm.

0 - Ladestation zum Laden des Akkus.

1 - Einstellbarer Griff.

2 - Hahn zur Auswahl des Streubalken oder Handlanze.

3 - Ladestecker.

4 - Griff zur Regelung der Flüssigkeitsmenge.

5 - Ein/Aus Schalter.

6 - Manometer für Kontrolle der Flüssigkeitsdruck.

7 - Seitendüsen streubreite 50cm.

8 - Streubalken mit 2 Stck. Düsen, Streubreite 80cm.

9 - Handlanze mit 5 m. Schlauch

## Flüssigkeitabelle

Streubalken 80 cm.

1 Bar - 1,9 L/Min. = 20-30 MI/m<sup>2</sup>

2 Bar - 2,9 L/Min. = 30-40 MI/m<sup>2</sup>

Max. Druck 2 Bar

Streubalken mit Seitendüsen 180 cm

1 Bar - 3,9 L/min. = 20-30 MI/m<sup>2</sup>

Max. Druck 1 Bar

Händlanze

1 Bar 0,70 L/Min., 2 Bar 0,90 L/Min, 5 Bar 1,30 L/Min.

Model-Modell:	Serien-Serial-Seriell:	år-year-Jahr
Vægt-Weight-Gewicht :	Totalvægt-Totalveigt-Gesamtgewicht :	
PTO: 540 l/min	El-Power-energie: 12V	
 Hydraulik-Hydrauliss 15-30 l/min. 180bar		
Saltnex ApS Nyholmsvej 7 8930 Randers NØ. Denmark. tlf: +45 27108814, www. saltnex.dk		

## Modell und Typ:

# D

Modell: Modell und Typ

Seriennummer: fortlaufende Nummern von Herstellungsjahr gefolgt

Gewicht: Nettogewicht der Maschine

Gesamtgewicht: Gewicht mit Salzlösung berechnet

Nebenantrieb: Wenn die Maschine mit Nebenantrieb ausgerüstet ist, ist die Drehzahl 540 pro Minute

Das elektrische System der Maschine basiert auf 12V.

Die Hydraulik der Maschinen erfordern zwischen 20 und 30 L/Min bei 200 bar.

Die Maschine ist mit CE-Kennzeichnung

Seriennummer ist auch in den Maschinenrahmen direkt neben der Platte geschnitzt.

## Eigentum:

Saltnex ApS, DK-8930 Randers hat das Urheberrecht an dieser technischen Dokumentation

Technische Dokumentation besteht aus:

Manual

Ersatzteilliste

## Gewährleistung und Haftung:

Die allgemeinen Geschäftsbedingungen gelten. Gewährleistung und Haftung gelten nicht für Verletzungen und Schäden als Folge von: unsachgemäße Installation oder Betrieb; Einsatz von Streuer mit defekten Sicherheitseinrichtungen; mangelnde Wartung; Nichteinhaltung der Anweisungen oder unsachgemäß ausgeführte Reparaturen.

## Model & typebetegnelse:

# DK

Model: model og type

Seriennummer: fortløbende efterfulgt af produktionsår.

Vægt. Nettovægt på maskinen.

Totalvægt: vægt udregnet med saltlage

PTO: Er maskinen monteret med PTO aksel er omdrejningerne 540 / min.

Det elektriske system på maskinen er baseret på 12V.

Hydraulikken på maskinerne kræver mellem 20 og 30 L/min, ved 200 bar.

Maskinen er CE mærket.

Seriennummer er ligeledes hugget i maskinens stel. Placeret ved siden af skiltet.

## Ophavsret:

Saltnes Aps DK 8930 Randers har ophavsretten til denne tekniske dokumentation.

Teknisk dokumentation består af:

Instruktionsbog

Reservedelsbog.

## Garanti og ansvar:

De almindelige salgs-leveringsbetingelser gælder. Garanti- og erstatningsansvar er ikke gældende ved person og tingskader, hvis skaderne er følger af: usagkyndig montage eller betjening, brug af spreder med defekte sikkerhedsanordninger, manglende vedligehold, manglende overholdelse af henvisninger samt usagkyndig udførte reparationer.

# EU-Konformitæts erklæring

# D

Hersteller: Saltnex ApS

Adresse: Nyholmsvej 7

8930 Randers NØ

Dänemark

## Erklæret hermit, dass:

Fabrikatas Name: Saltnex

Modell: Streugeräten für Winterdienst

Typ: Modell 7.0 - 7.1 - 7.2 - 7.3 - 7.4- 7.5

Herstellungsjahr: ab 2016

Entspricht Maschinenrichtlinie 2006/42/EG und 99/37/EG mit den nationalen Rechtsvorschriften dieser Richtlinien.

Entspricht der Niederspannungsrichtlinie 2006/95 EG.

Werden Änderungen an der Maschine, die nicht von uns genehmigt werden, vorgenommen, verfallen diese Erklæring

Randers, d. 1. September 2016

Hans Curt Nexgaard

Projekt-Manager

## Erklærer hermed at:

# DK

Fabrikatas navn: Saltnex

Model: væskespredere til glatførebekæmpelse

Type: model 7.0 - 7.1 - 7.2 - 7.3 – 7.3 Turf- 7.4- 7.5

Årgang: fra 2016

Er i overensstemmelse med maskindirektivets bestemmelser 2006/42/EF og 99/37/EF med national lovgivning, der omsætter disse direktiver.

Er i overensstemmelse med lavspændingsdirektivet 2014/30/EU

Foretages der ændringer på maskinen, der ikke er godkendt af os bortfalder denne erklæring

Randers d. 1. september 2016

Hans Curt Nexgaard

Projektleder.



1	y1 101001	ramme		Rahmen
2	y1 101002	tank		Tank
3	y1 101003	låg		Dechel
4	y1 101004	håndtag		Handgriffe
5	y1 101005	håndlance		Handlanze
6	y1 101006	slange		Schlauch
7	y1 101007	holder		Beschlag
8	y1 101008	hjul		Rad
9	y1 101009	håndskrue		Hand Schraude
10	y1 101010	lader		El. Lader
11	y1 101011	forplade		Saltnex Platte
12	y1 101012	skiftehane		Kugleventil
13	y1 101013	stik		Steckdosen
14	y1 101014	reguleringsventil		Steuerventil
15	y1 101015	on/off kontakt		on/off Kontakt
16	y1 101016	manometer		Manometer
17	y1 101017	el-pumpe		Flüssigkeitspumpe
18	y1 101018	slange		Schlauch
19	y1 101019	batteri		Batterie
20	y1 101020	holder		Beschlag
21	y1 101021	fittings		Reduzerstutzen
22	y1 101022	slangestuds		Schlauchstutzen
23	y1 101023	omløber		Übenwurmutter
24	y1 101024	slangestuds		Schlauchstutzen
25	y1 101025	slangestuds		Schlauchstutzen
26	y1 101026	dyseholder		Düsenhalter
27	y1 101027	dyserør		Rohr fü Ausleger
28	y1 101028	Hane		Kugleventil
29	y1 101029	dyse		Düsen
30	y1 101030	ventil		Ventil
31	y1 101031	slangestuds m/omløber		Schlauchstutzen / Übenwurmutter
32	y1 101032	sidedyseholder		Düsenhalter

---

---

---

---

---

---

---

---

---

---

---

---

---